



AUTOMOBILE CLUB D'ITALIA
COMMISSIONE SPORTIVA AUTOMOBILISTICA ITALIANA

Homologation N°
Omologazione N°

GTN-12

Extension N°/Estensione N°

05/03V0

ET Evolution normale du type: dès le numéro de châssis
Evoluzione del tipo: dal numero di telaio _____

VF Variante de fourniture / Variante di fornitura

VO Variante option / Variante in opzione

ER Errata / Errata

Homologation valable dès le
Omologazione valida dal

01 MAR. 1994

en groupe
in gruppo

GTN

Constructeur
Costruttore

FERRARI

Modèle et type
Modello e tipo

348 GT COMPETIZIONE

Page ou ext. Pagina o est.	Art. Art.	Description Descrizione
9	701.	7. SOSPENSIONE - Fuso a snodo con mozzo - Vedi foto 1 - Portamozzo posteriore con mozzo - Vedi foto 2 - Braccio sospensione anteriore inferiore - Vedi foto 3
	706.	- Barra stabilizzatrice anteriore regolabile da diametro 18 a diametro 24 mm - Vedi foto 4 - Barra stabilizzatrice posteriore regolabile da diametro 16 a diametro 22 mm - Vedi foto 5
10	803.	8. PARTI ROTANTI - Portadisco in lega leggera - Vedi foto 6

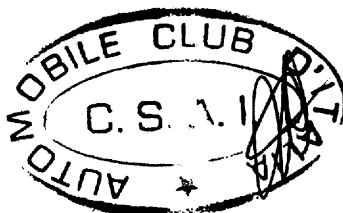

PHOTOS / FOTO

N° Ext. 05/03V0
N° Est. 05/03V0

Foto 1



Foto 2



Foto 3



Foto 4

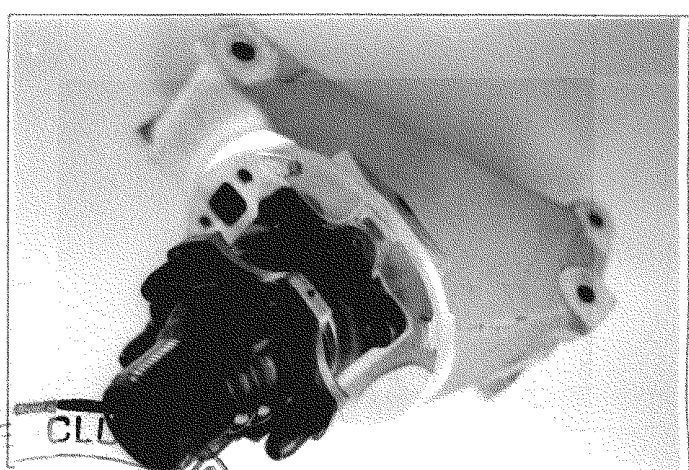

Foto 5

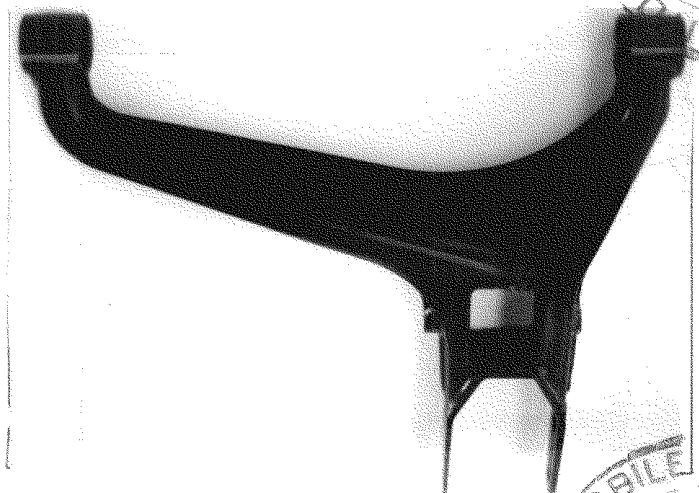

Foto 6

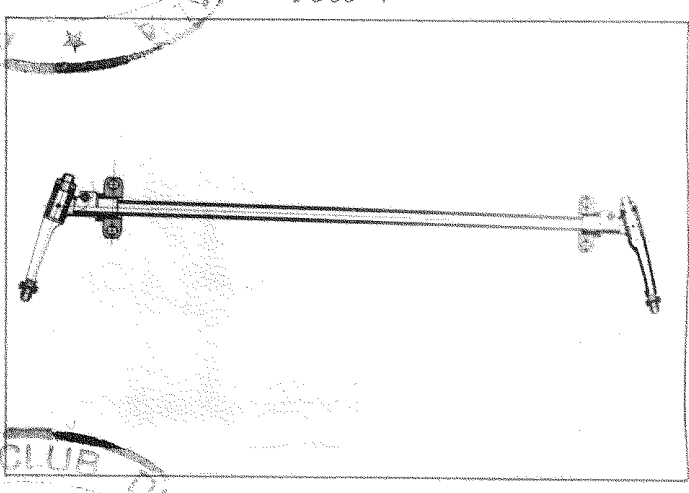
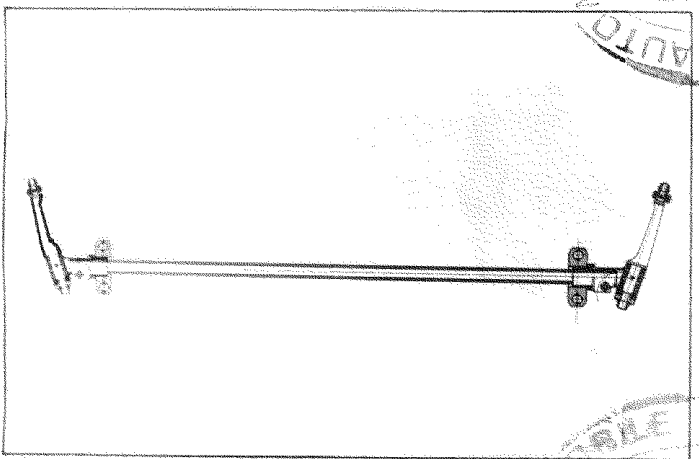
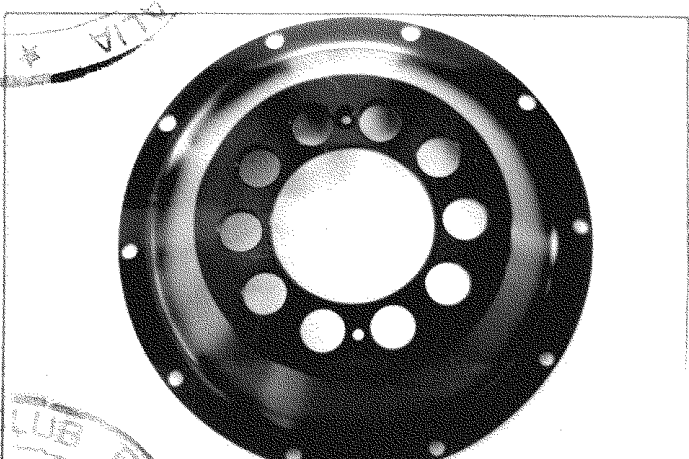

MOBILE CLUB ITALIA
C.S.A.I.
AUTOMOBILI