

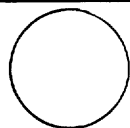

# AUTOVETTURA

## \* TIPO F 106 AB

Anno 1975



Omologata dal Ministero dei Trasporti Direzione Generale M.C.T.C.  
CERTIFICATO N. OM 15346 in data 20-12-1975  
È AUTORIZZATO IL RILASCIO DELLA DICHIARAZIONE DI CONFORMITÀ  
(3° comma art. 53 del T.U. 15-6-1959 N. 393)

Edizione  
1986

Foglio aggiuntivo per l'introduzione di nuova versione

Autovettura

## \* Tipo F 106 AB/TR

Estensione di omologazione N. 21978 OM del 18-4-1986

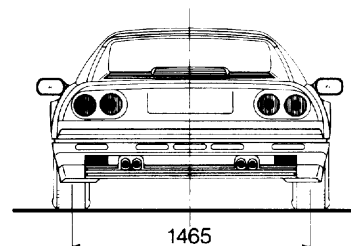
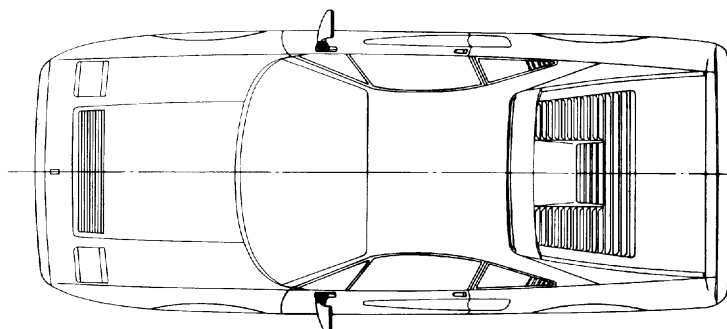
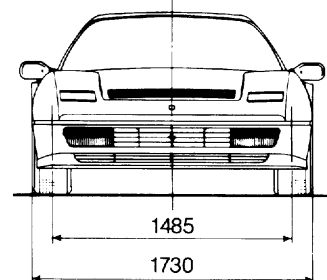
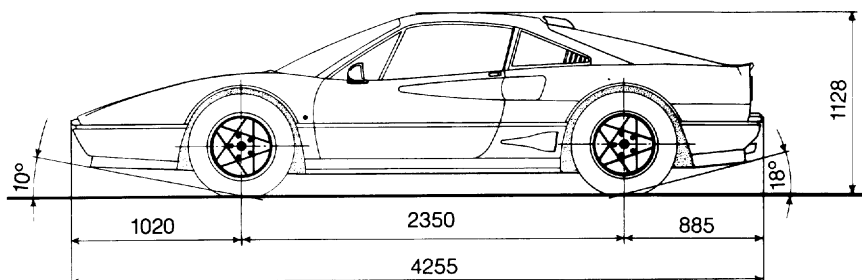

Punzonatura veicolo: vedi pag. 5.

Differisce dal tipo FERRARI F 106 AB/R (omologato con atto n. OM 15346 EST. 21874 in data 1-8-85) per:

**MASSE:**

Tara: 1320 kg + conducente 70 kg	1390 kg
* Massa complessiva	1560 kg
* Massa max ammessa su asse	anteriore ..... 680 kg posteriore ..... 930 kg

**PNEUMATICI**

ant. 205/55 VR 16	7 x 16
post. 225/50 VR 16	8 x 16

\* FRENI: (ved. pag. 2)

**MOTORE:**

Alimentazione ad iniezione con turbocompressore

* Ciclo	4 tempi
* Cilindri	N° 8
* Modello	F 106 N
* Diametro	66,8 mm
* Corsa	71 mm
* Cilindrata totale	1990 cm <sup>3</sup>
Potenza fiscale	20 CV
Rapporto di compressione	7,5
* Potenza max (Dir. CEE 80/1269)	187 kW a 6500 giri/min.
Coppia max (Dir. CEE 80/1269)	325 Nm a 4100 giri/min.

**CAMBIO DI VELOCITÀ:** n. 5 marce avanti e retromarcia

Marce	Rapporti cambio	* Velocità in km/h calcolata a n. giri potenza max, con rinvio di 27/30 (1:1,111) e rapporto pignone-corona 17/63 (1:3,705)	
		Circonferenza di rotolamento	
		1916 mm	1938 mm
1 <sup>a</sup>	1:3,07	59,0	59,6
2 <sup>a</sup>	1:2,11	85,7	86,7
3 <sup>a</sup>	1:1,52	119,1	120,4
4 <sup>a</sup>	1:1,12	162,0	164,0
5 <sup>a</sup>	1:0,82	219,3	221,8
RM	1:2,92	62,1	62,8

Supera i limiti dell'ART. 80 del T.U.

**PRESTAZIONI:**

1 km	partenza da fermo ..... 26,88 s lanciato ..... 14,32 s
------	---

Velocità max effettiva (in 5° marcia) ..... 251 km/h

**CONSUMO CARBURANTE (Dir. CEE 80/1268):**

- ciclo urbano	15,6 l/100 km
- velocità costante a 90 km/h	7,8 l/100 km
- velocità costante a 120 km/h	10,0 l/100 km

**IMPIANTO ELETTRICO:**

Alternatore	14 Volt - 70 A
Batteria	12 Volt - 66 Ah

SERBATOI: capacità totale ..... 75 l

DISPOSITIVI SILENZIATORI: (ved. pag. 3)

\* Caratteristiche essenziali la cui modifica comporta una nuova omologazione

**DISPOSITIVI DI FRENATURA**

**FRENO DI SERVIZIO:** idraulico a disco sulle quattro ruote con servofreno a depressione. Circuiti indipendenti per le ruote anteriori e posteriori, comando a pedale.

**FRENO DI SOCCORSO:** idraulico, realizzato mediante lo sdoppiamento del circuito frenante di servizio.

**FRENO DI STAZIONAMENTO:** meccanico, a tamburo.

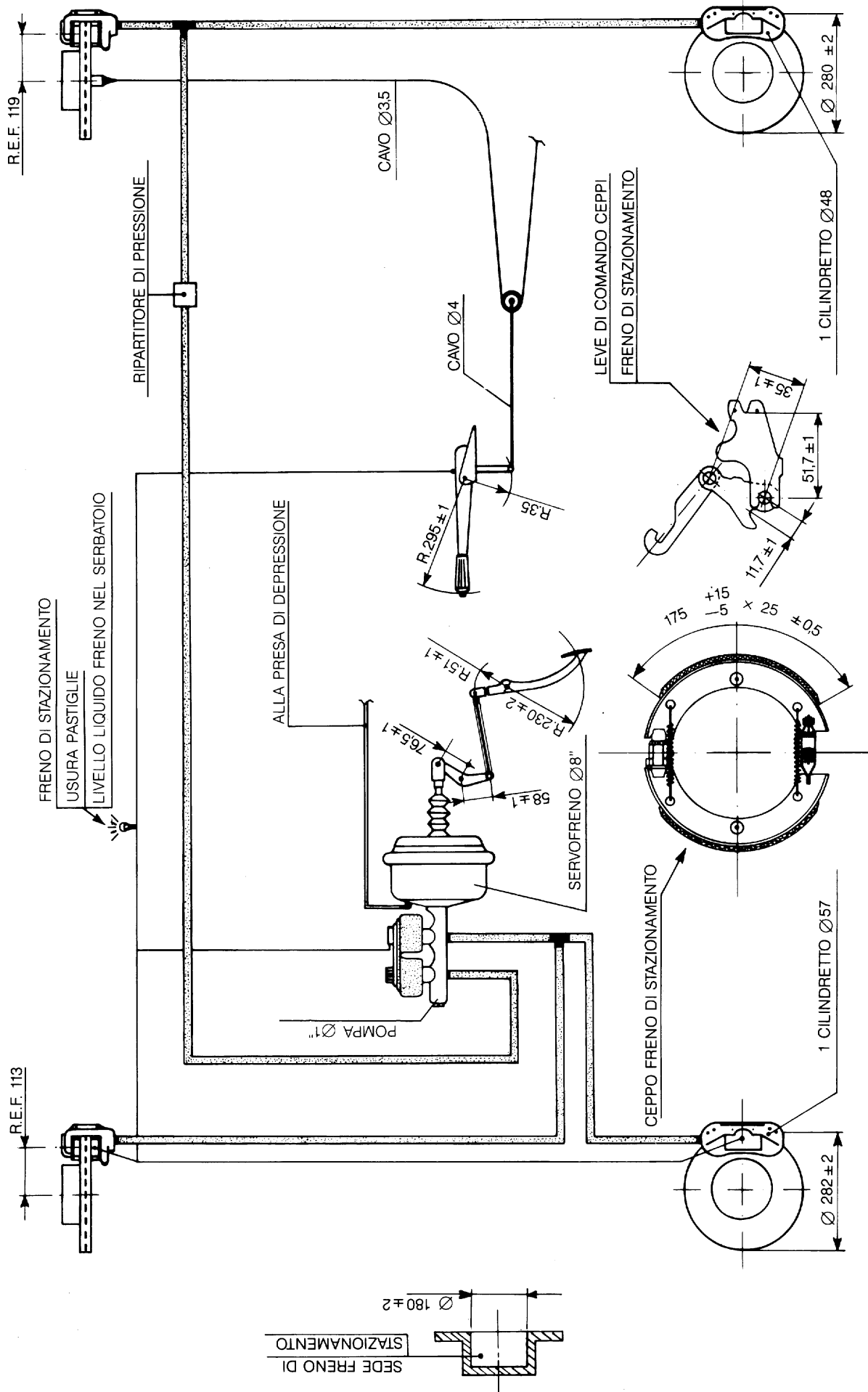

DISPOSITIVI SILENZIATORI

SEZ. AA

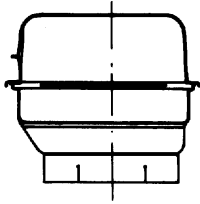

SEZ. BB

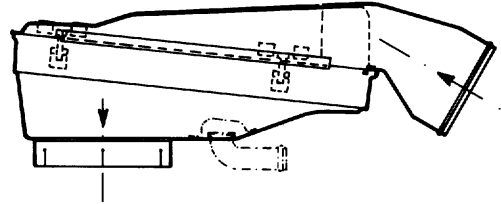

SILENZIATORE D'ASPIRAZIONE FERRARI 129837

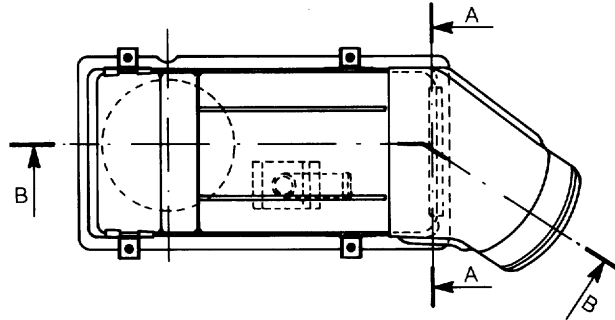

SILENZIATORE DI SCARICO

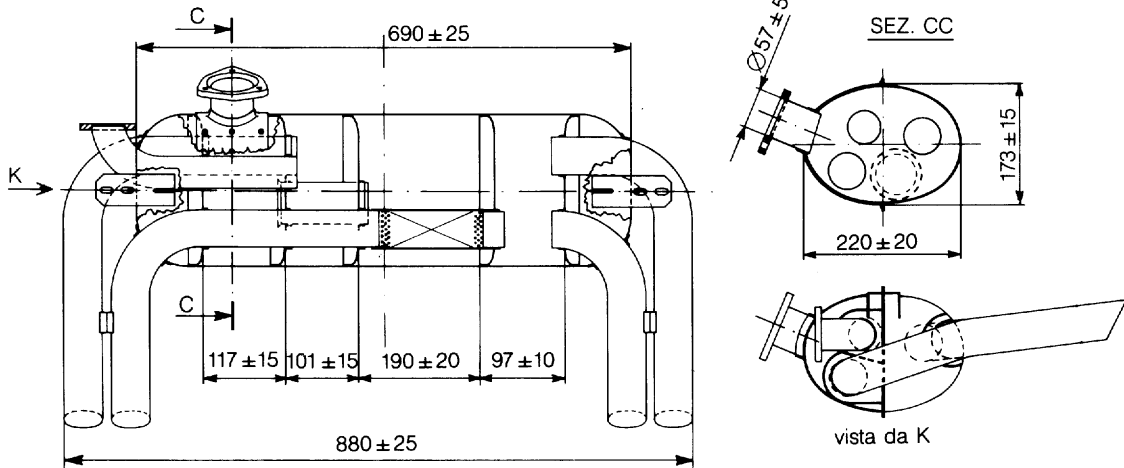

COMPLESSIVO SCHEMATICO DEL DISPOSITIVO SILENZIATORE DI SCARICO

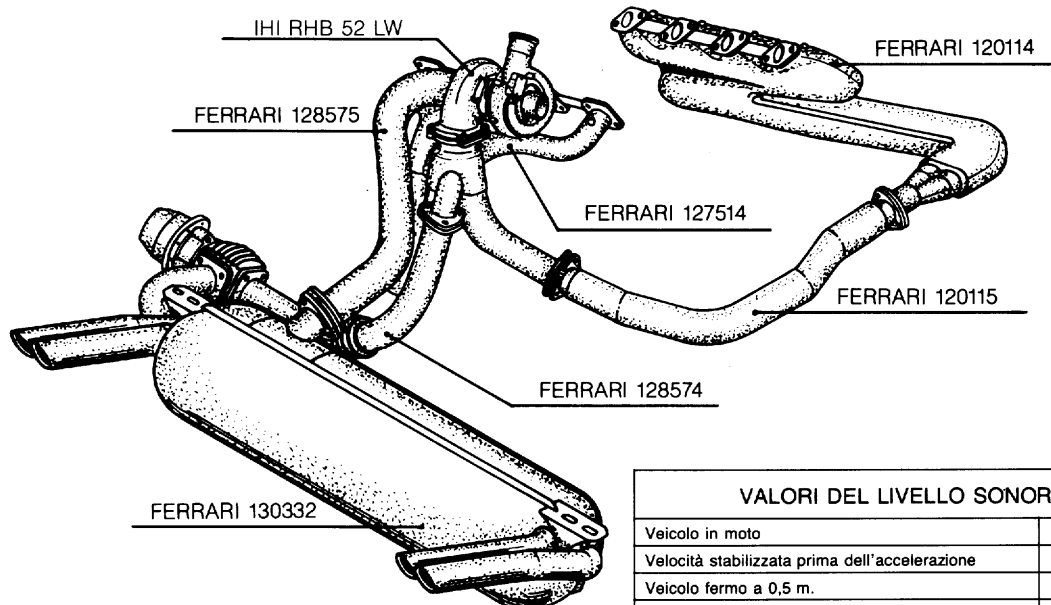

VALORI DEL LIVELLO SONORO (D.M. 30-9-84)

Veicolo in moto	dB(A)/E	78,5
Velocità stabilizzata prima dell'accelerazione	km/h	50
Veicolo fermo a 0,5 m.	dB(A)/E	102
Regime di controllo	giri/min.	4875
Livello sonoro per veicoli usati a 0,5 m.	dB(A)/E	107
Regime di controllo	giri/min.	4875

FAC-SIMILE DELLA DICHIARAZIONE DI CONFORMITÀ  
(grandezza al vero)

Esemplare destinato al PRA

# Ferrari

SOCIETÀ PER AZIONI ESERCIZIO FABBRICHE AUTOMOBILI E CORSE

Capitale Sociale un Miliardo - Codice Fiscale e Partita IVA n. 0015945.036.6

## DICHIARAZIONE DI CONFORMITÀ

Per veicoli del tipo omologato

Si dichiara - ai sensi dell'articolo 53 del Testo Unico delle norme sulla disciplina della circolazione stradale, approvato con D.P.R. del 15 Giugno 1959, n. 393 - che il veicolo sotto indicato è conforme, in tutte le sue parti, al tipo omologato dal Ministero dei Trasporti - Direzione Generale della M.C.T.C., con certificato no. OM 15346 EST. 21978 del 18-4-1986.

Fabbrica: FERRARI S.p.A. Esercizio Fabbriche Automobili e Corse

Sede: Modena

Veicolo: Autovettura

Tipo e serie: F 106 AB/TR Potenza fiscale: 20 CV

Carrozzeria: chiusa (2 porte)

Rapporto potenza/tara: 134 kW/t - SUPERA LIMITI ART. 80 T.U.

Telaio n.: ZFFZA27B000000000

Dichiarazione n.:

del

**Ferrari**

Un Produttore



La firma è quella depositata presso il Ministero dei Trasporti - Direzione Generale M.C.T.C.

N.B. - Il rilascio della prima dichiarazione di conformità è avvenuto in data 19-5-1986 con il veicolo avente il numero di telaio ZFFZA27B000064205.

## SPECCHI RETROVISORI

Specchio retrovisore		Omologazione		
esterno	sinistro	III	e3	01+ 38660
	destro	III	e3	01+ 38661
interno		I	e3	01+ 38731

## (\*) PUNZONATURA DEL VEICOLO

☆ ZFFZA27B000000000 ☆

STAMPIGLIATA SUL TELAIO NELLA PARTE DESTRA DEL VANO MOTORE

## (\*) TARGHETTA IDENTIFICAZIONE VETTURA

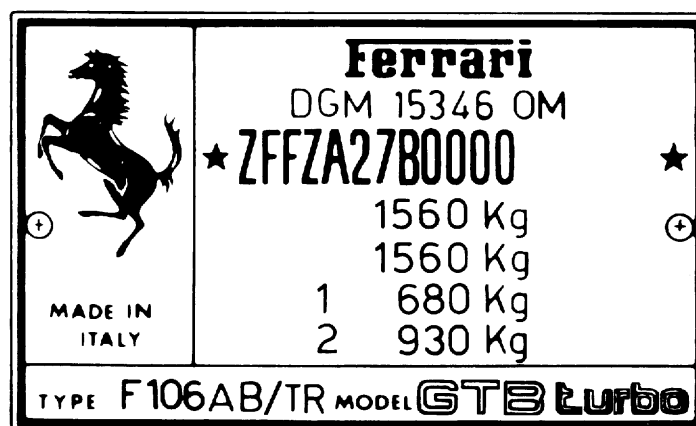

LA TARGHETTA È FISSATA NELLA PARTE DESTRA DEL VANO MOTORE

## OMOLOGAZIONI PARZIALI CEE

L'autovettura di cui al presente DGM ha conseguito le sottoelencate omologazioni parziali CEE:

Decreto Ministeriale	Direttiva CEE	Argomento	N° Omologaz.	Data
30.9.1978	76/114 - 78/507	Targhette ed iscrizioni regolamentari	6560507	17.4.1986
5.8.1974	70/221	Serbatoi carburante	6555221	17.4.1986
5.8.1974	72/245	Soppressione dei disturbi radioelettrici	6553245	17.4.1986
30.9.1984	70/157 - 73/350 - 77/212 - 81/334 - 84/372	Livello sonoro	6552372	17.4.1986
30.11.1983	70/220 - 74/290 - 77/102 - 78/665 - 83/351	Inquinamento	6550351	17.4.1986
30.11.1975	75/443	Retromarcia e tachimetro	5814443 Agg. 1	17.4.1986
5.8.1974	70/311	Sterzo; sforzo massimo sul volante	6554311	17.4.1986
30.12.1974	74/297	Comportamento dispositivo di guida in caso d'urto	5809297 Agg. 1	17.4.1986
31.12.1979	71/320 - 75/524 - 79/489	Frenatura	6563489	17.4.1986
5.8.1974	70/387	Porte; serrature e cerniere	6558387	17.4.1986
30.1.1980	71/127 - 79/795	Montaggio dei retrovisori	6561795	17.4.1986
15.10.1978	74/60 - 78/632	Finiture interne	5827632 Agg. 1	17.4.1986
12.1.1982	74/408 - 81/577	Resistenza sedili e loro ancoraggio	6559577	17.4.1986
7.6.1974	70/222	Alloggiamento e montaggio targa posteriore	6557222	17.4.1986
10.8.1981	70/221 - 79/490 - 81/333	Protezione posteriore antincuneamento	5824333 Agg. 1	17.4.1986
14.6.1974	70/388	Montaggio degli avvisatori acustici	5818388 Agg. 1	17.4.1986
12.6.1981	80/1268	Consumo carburante	65511268	17.4.1986
12.6.1981	80/1269	Potenza motore	65491269	17.4.1986
28.12.1982	82/319	Installazione cinture di sicurezza	6556319	17.4.1986
30.6.1978	78/316	Identificazione comandi, spie ed indicatori	6462316	17.4.1986
18.10.1978	78/548	Dispositivo di riscaldamento dell'abitacolo	5821548 Agg. 1	17.4.1986

L'autovettura di cui al presente DGM risponde alle sotto riportate prescrizioni tecniche comunitarie CEE:

- Ancoraggi cinture di sicurezza
- Dispositivo contro un impiego non autorizzato.

